





LA TOULOUSAINE, 60 ANS DE CONFIANCE !!!

Au fil de six décennies, La Toulousaine a acquis une grande maîtrise de conception de produits fiables à la qualité irréprochable.

Nos experts et nos moyens industriels sont regroupés sur notre site de Toulouse. Nos accessoires, souvent brevetés, sont ainsi testés longuement dans notre centre d'essais. Trois cents techniciens, designers, opérateurs et Services Clients travaillent de concert pour une plus grande réactivité : chaque situation a sa solution !

Soixante ans d'histoire, c'est aussi la construction du plus grand réseau de professionnels recommandés en France. Un bon produit, c'est aussi une pose de qualité.

Avec plus d'un million de produits installés en Europe, La Toulousaine, fabricant français, est incontestablement une référence haut de gamme.





La **porte sectionnelle** s'est imposée dans les 20 dernières années comme la fermeture favorite du **monde industriel** mais aussi de l'**artisan** ou des **concessions automobiles** pour ses atouts indéniables d'**isolation** et de **sécurité**.

En plus d'assurer le clos, la **porte sectionnelle 3.0** est un véritable outil permettant la **gestion des flux** et des **utilisateurs**.

Avec son automate **Intellidrive 400**, sa nouvelle gamme de **porte vitrée** et son rideau **Murax Isolé**, La Toulousaine offre une solution à chaque situation.

Bienvenue dans l'ère de la porte 3.0

Sommaire

SÉCURITÉ 4

ISOLATION 6

LUMINOSITÉ & ESTHÉTIQUE .. 8

CONFORT 10

PORTES SECTIONNELLES 12

Porte à panneaux moussés 12

Porte à panneaux vitrés 14

PORTE ENROULABLE 16

Murax isolé 16

CATALOGUE TECHNIQUE 18

Types de levée 18

Treuil et motorisations 20

Accessoires de commande ... 20

Option portillon 21

Option hublots 22

Autres options 22

DOMAINES D'APPLICATION

BÂTIMENT INDUSTRIEL



ENTREPÔT



CONCESSION AUTOMOBILE



COLLECTIVITÉ



ARTISANAT



HABITAT INDIVIDUEL



Sécurité

des biens et des personnes

PARECHUTE DE CÂBLES



- Garantit le maintien du tablier en cas de rupture de câbles

VERROU DE SÉRIE



- Assure la condamnation du tablier

PROTECTION ANTI-CONTACT



- Protège contre le pincement ou le cisaillement des doigts

CHARNIÈRE LATÉRALE RENFORCÉE



- Assure le maintien des galets
- Protège contre la pression extérieure



MOTORISATION INTELLIDRIVE 400

- Gestion des efforts
- Batterie de secours
- Commande à distance





PARECHUTE DE RESSORT



- Garantit l'arrêt du tablier en cas de rupture du ressort

SERRURE MULTIPOINT DU PORTILLON



- Retard à l'effraction
- Meilleure étanchéité

KIT RAIDISSEUR



- Garantit la rigidité des panneaux de grande largeur ou de couleur sombre
- Diminue l'effet bilame

JEU DE CELLULES ET FEU CLIGNOTANT



- Avertit de la manoeuvre de la porte
- Inverse la course du tablier sur détection d'obstacle



ARTICULATION ANTI-PINCE DOIGT

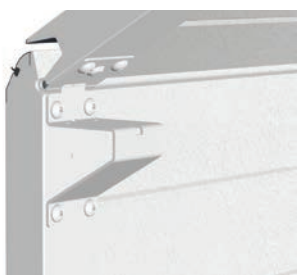

VITRAGE POLYCARBONATE ALVÉOLAIRE 16 MM INCASSABLE

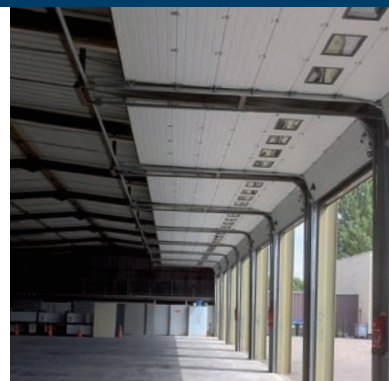

Isolation



ÉTANCHÉITÉ À L'AIR



- Classe 2
- Étanchéité périphérique totale

JOINT PÉRIPHÉRIQUE



- Assure une étanchéité parfaite à la fermeture

L'ALTERNATIVE RIDEAU MURAX ISOLÉ

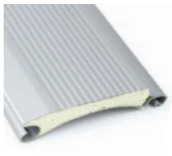

- Nécessite peu de réservation
- Solution enroulable isolante
- $U = 3,6 \text{ W/m}^2\text{K}$
- Epaisseur lame $\approx 26 \text{ mm}$



MOTORISATION INTELLIDRIVE 400

- Ouverture partielle
- Temporisation
- Ouverture automatique séquentielle





ÉTANCHÉITÉ À L'EAU



- Classe 2
- Étanchéité périphérique totale

SEUIL CAOUTCHOUC

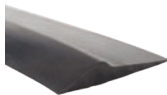

- Renforce l'étanchéité basse en cas de sol irrégulier

PANNEAU



- $U = 0,51 \text{ W/m}^2\text{K}$
- Épaisseur : 40 mm
- Résistance thermique : de 1,37 à 1,58 $\text{W/m}^2\text{K}$

JOINT INTERMÉDIAIRE ET RUPTURE DE PONT THERMIQUE



INTELLIDRIVE 400
1 TÉLÉCOMMANDE FOURNIE

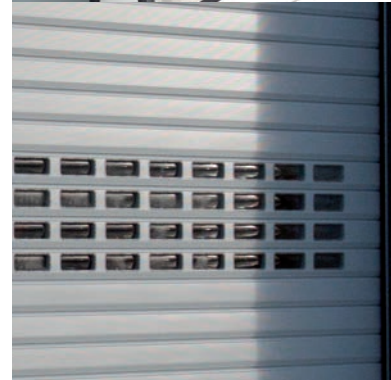
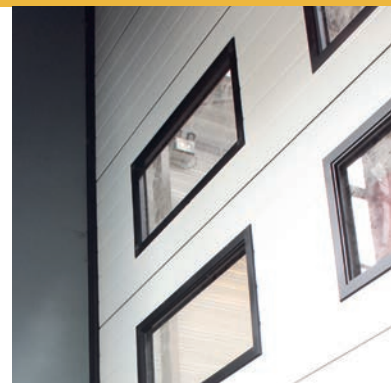

Luminosité et pour travailler porte fermée

8 FINITIONS



- Le plus grand choix du marché industriel
- Accord facile avec parement et bardage

LAQUAGE

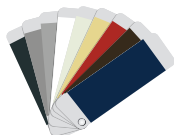

- Panneau Rainuré : 9 couleurs en standard
- 180 Ral en options

MIXAGE

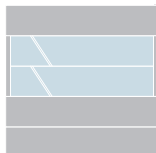

- Apport lumineux
- Apport esthétique

FAUX LINTEAU / FAUX ÉCOINÇONS



- En panneau moussé
- En tube aluminium



CONFORT LUMINEUX

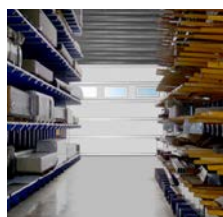
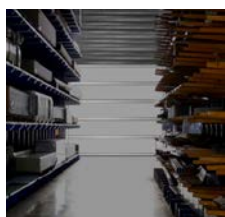

Esthétique



4 REMPLISSAGES VITRÉS

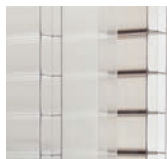

- Répond à toutes les problématiques métiers
- Sécurité
- Visibilité
- Esthétique

INTÉRIEUR BLANC



- Plus de clarté
- Discrétion absolue des profils

PERSONNALISATION

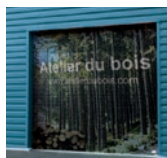

Votre porte devient un outil de communication

(sur étude de faisabilité)

- Logo
- Photo
- Slogan

PORTILLON



- Discrétion absolue des profils
- Possibilité d'intégrer un hublot

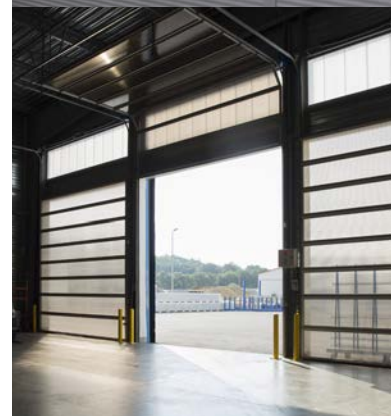
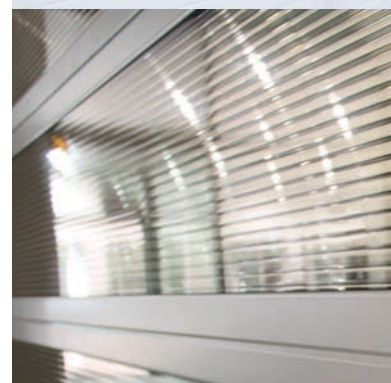

Confort



MOTORISATION



Simplifie et sécurise la manœuvre

- Sans effort
- Meilleure durée de vie due à la régularité du mouvement

COMMANDE À DISTANCE



- 1 télécommande fournie au système Intellidrive 400

ACOUSTIQUE



- Entre -20 dB et -25 dB pour panneau
- -20 dB pour rideau Murax Isolé

LEVÉE

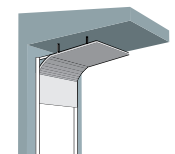

- 5 refoulements pour tous types de charpentes



MAINTENANCE MOTORISATION INTELLIDRIVE 400

- Compteur de cycles
- Réglages accessibles depuis le sol
- Message d'erreur codifié





AXIBOX



- Contrôle des accès par téléphone
- Gestion informatique des utilisateurs
- Planning et historique

IMPULSION

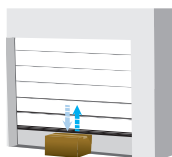

- Manoeuvre complète en une seule action
- Intégré en standard sans barre palpeuse avec le système Intellidrive 400

DÉBRAYAGE INTELLIDRIVE 400



- Sûr
- Intuitif

TREUIL À CHAÎNE



- Pour moteur Indus
- Simplicité
- Fiabilité



RIDEAU MURAX ISOLÉ

La sécurité avec l'isolation en plus



- Coefficient U = 3,6 W/m²K
- Rigidité des lames
- Isolation phonique : - 20 dB

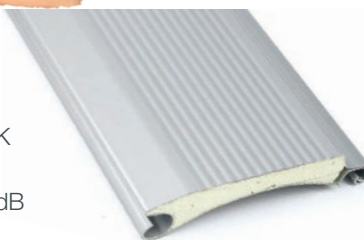

Portes sectionnelles

à panneaux moussés

Isol-R



Portes Isol-R rainurées avec portillon (option)

Conçue « sur-mesure » pour la fermeture des ateliers ou locaux industriels, la porte Isol-R s'adapte à tous types d'architectures (levée normale, en pente, haute ou verticale). Esthétique et sûre, cette porte assure le clos de votre bâtiment.

Limites dimensionnelles

- Largeur de baie : de 1 500 à 6 000 mm
- Hauteur de baie : de 1 560 à 5 500 mm suivant configuration
- Pour toutes autres dimensions, nous consulter

Isolation panneau

- $U = 0,51 \text{ W/m}^2\text{K}$

Épaisseur panneau

- 40 mm

Hauteur panneau

- 500 mm (tous types)
- 610 mm (sauf panneaux à cassettes, mono-rainurés lisses et mono-rainurés veinés bois)

Aspect face intérieure

- Rainuré Stucco (aspect peau d'orange) blanc

Mixage

- Possibilité de mixage avec panneaux moussés et vitrés

Verrouillage

- Verrou latéral, serrure en option

Classification vent

- Classe 2 à 4 suivant dimensions et options, classe 5 sur demande

Fonctionnement

- Manuel (selon dimensions),
- Treuil à chaîne
- Motorisé



Portes Isol-R rainurées laquées Ral 7016



Porte Isol-R mixée avec panneaux Élément-R (option)



Portes Isol-R avec hublots (option)

Fermez ! c'est isolé !

RAINURÉ

Aspect face extérieure
Rainuré, veiné bois



Couleurs
9 couleurs en standard



Option

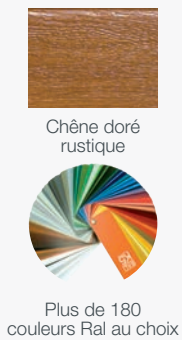

MICRO-RAINURÉ

Aspect face extérieure
Lisse avec micro-rainures



Couleurs

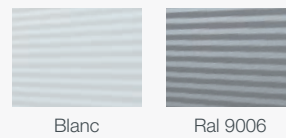

Option



Plus de 180 couleurs Ral au choix

SANS RAINURE

Aspect face extérieure
Lisse

Couleurs



Option



Plus de 180 couleurs Ral au choix



AUTRES PANNEAUX

SANS RAINURE

Veiné bois



MONO-RAINURÉ

Veiné bois



MONO-RAINURÉ

Lisse



CASSETTES

Veiné bois



Couleur



Option



Chêne doré rustique (sauf panneaux Lisses)



Plus de 180 couleurs Ral au choix

Portes sectionnelles à panneaux vitrés



Portes sectionnelles Élément-R Laquées 7016

Les panneaux vitrés en PMMA Choc, résistants aux UV, offrent une excellente transmission lumineuse et une grande résistance aux chocs.

Limites dimensionnelles

- Largeur de baie : de 1 500 à 6 000 mm
- Hauteur de baie : de 1 560 à 5 500 mm suivant configuration
- Pour toutes autres dimensions, sur consultation

Isolation panneau

- Jusqu'à $U = 2,3 \text{ W/m}^2\text{K}$

Hauteur panneau

- 500 mm ou 610 mm

Panneau vitré

- Encadrement aluminium laqué blanc
- 3 types de remplissages

Mixage

- Possibilité de mixage de panneaux moussés et vitrés

Classification vent

- Classe 4 jusqu'à 5 000 mm de large
- Classe 5 sur demande

Verrouillage

- Verrou latéral, serrure en option

Fonctionnement

- Manuel (selon dimensions)
- Treuil à chaîne
- Motorisé



Portes sectionnelles Eléments-R Mixées avec panneaux moussés laquées bi-couleurs



Portes sectionnelles Liné-R Laquées Blanc



Porte sectionnelle Liné-R Laquée 9005

Elément-R

Avec meneaux
de 2 à 4 modules par
panneaux suivant
dimensions



ENCADREMENT ALUMINIUM

Couleur



Blanc



Ral 9006

Option



Plus de 180
couleurs
Ral au choix

REPLISSAGE AU CHOIX

Vitrage polycarbonate alvéolaire 16 mm



Transparent
Transmission
lumineuse 74%



Blanc opale
Transmission
lumineuse 48%

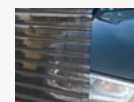

Fumé
Transmission
lumineuse 35%

Vitrage PMMA Choc 25



Simple vitrage 3 mm
Transmission
lumineuse 92%



Double vitrage 2 x 3 mm
Transmission
lumineuse 92%

MIXAGES

Exemples de configurations possibles, autres sur consultation

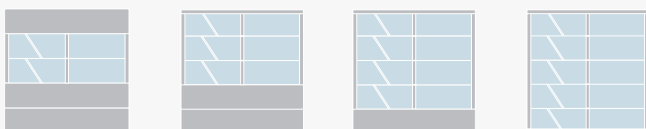

Liné-R

Sans meneau

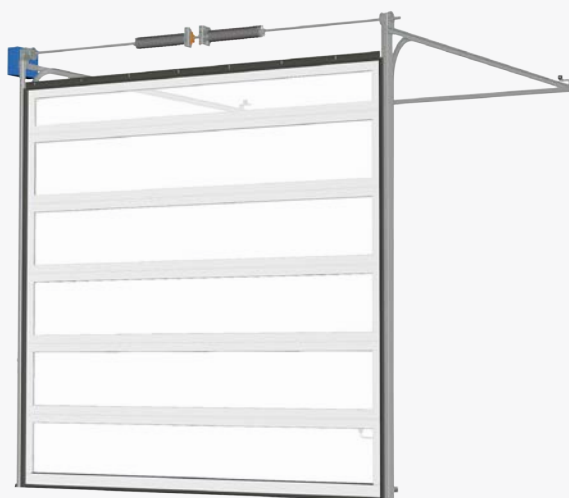

ENCADREMENT ALUMINIUM

Couleur



Blanc



Ral 9006

Option



Plus de 180
couleurs
Ral au choix

REPLISSAGE AU CHOIX

Vitrage polycarbonate alvéolaire 16 mm



Transparent
Transmission
lumineuse 74%



Blanc opale
Transmission
lumineuse 48%

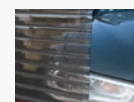

Fumé
Transmission
lumineuse 35%

Vitrage PMMA Choc 25



Simple vitrage 3 mm
Transmission
lumineuse 92%

MIXAGES

Exemples de configurations possibles, autres sur consultation



Porte enroulable

à lames moussées

Murax Isolé



Murax Isolé prélaqué Ral 9006 option hublots

Le rideau Murax Isolé est conçu pour protéger votre local tout en apportant une isolation thermique et phonique. Avec ses réservations réduites, il est une alternative aux portes sectionnelles.

Limites dimensionnelles

- Largeur⁽¹⁾ : de 1 100 à 8 220 mm
- Hauteur⁽²⁾ : de 800 à 8 000 mm avec un poids maximum de 810 Kg
- Pour toutes autres dimensions, sur consultation

Tablier

- Lame double peau en acier galvanisé 4/10ème Pas de 93,7 mm
- Isolation par mousse injectée de Polyuréthane dure
- Résistance thermique : U : 3,6 W/m²K
- Isolation phonique RW : - 20 dB
- Option : crochets anti-arrachement

(1) Largeur coulisses comprises

(2) Hauteur enroulement non compris

Lame finale

- Lame en aluminium sans serrure avec joint caoutchouc

Classification vent

- Jusqu'à classe 4 suivant dimensions et options

Fonctionnement

- Motorisé avec possibilité de contact maintenu, impulsion ou automatique



Lame isolée avec crochet anti-arrachement



Tablier Isolé galvanisé vernis

AXOSITE

1^{ère} boîte à boutons avec lecteur de badges intégré

- Aucune reproduction de clés ou d'échange de codes
- Vandalisme du lecteur sans incidence
- Une confiance retrouvée grâce à l'identification de chaque utilisateur



FINITION TABLIER



EN OPTION



DISPOSITIONS

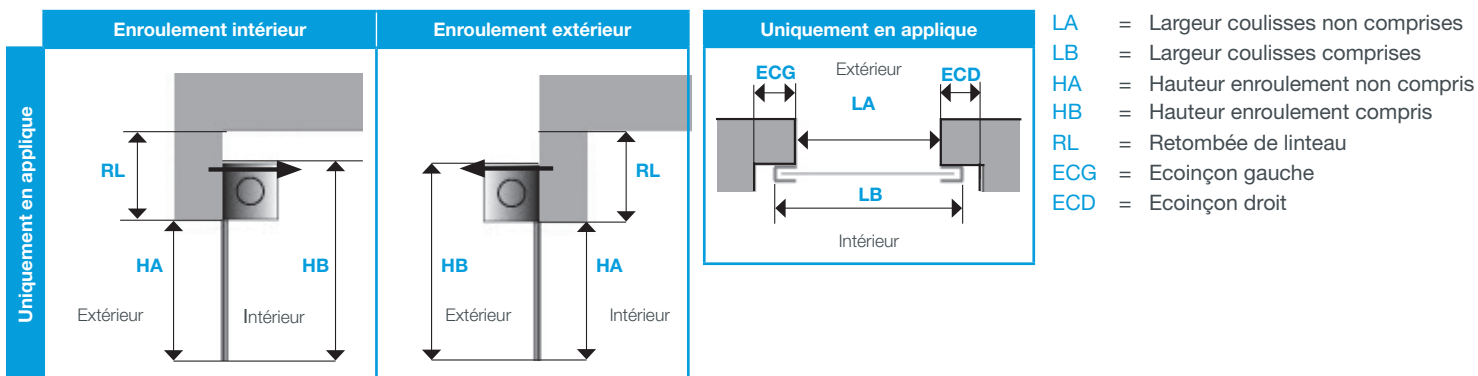

MOTORISATIONS

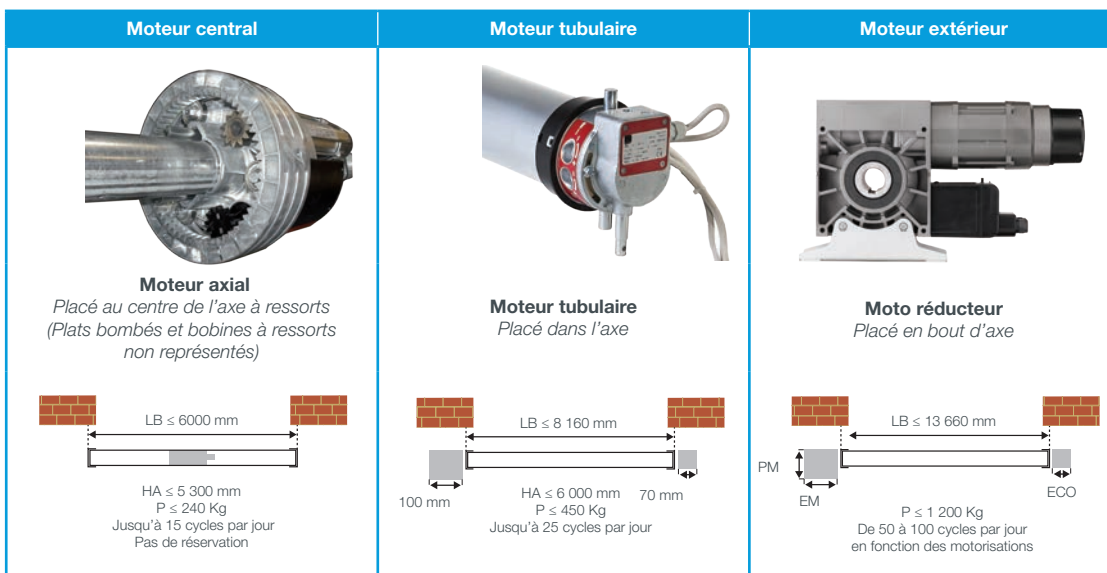

Catalogue Technique

TYPES DE LEVÉE

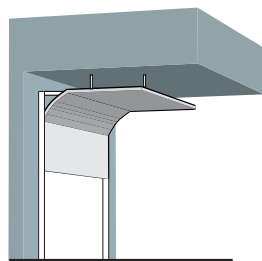

Levée Normale LN

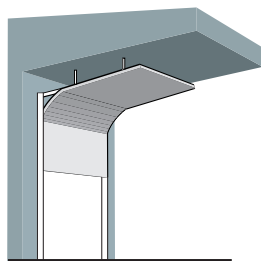

Levée Normale en Pente LNP

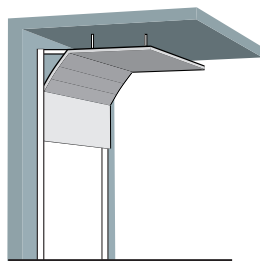

Levée Haute LH

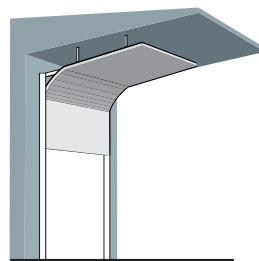

Levée Haute en pente LHP

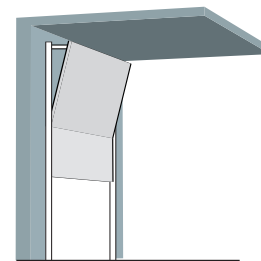

Levée Verticalement LV

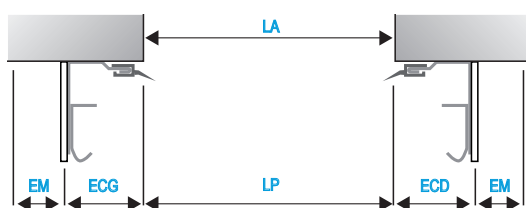

Cotes

- PO** Hauteur maximum porte ouverte
- SSG** Cote sous les supports galets ou raidisseurs
- ECG** Ecoinçon gauche
- ECD** Ecoinçon droit
- EM** Ecoinçon treuil ou moteur
- R** Refoulement

- LA** Largeur de baie
- HA** Hauteur de baie
- LP** Largeur de passage
- HP** Hauteur de passage
- RL** Retombée de linteau
- AS** Distance Axe/Sol

Levée Normale LN

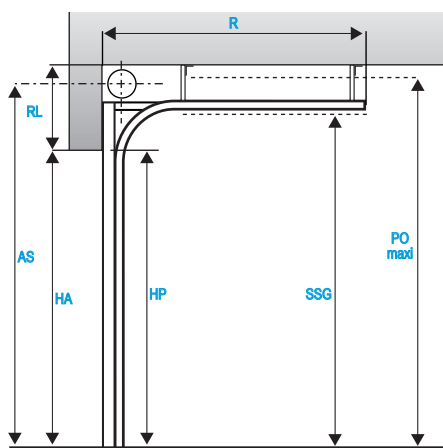

	Porte manuelle	Porte treuil	Porte motorisée
RL Retombée de linteau minimum		450 mm	
ECD/ECG Ecoinçon droit ou gauche minimum		100 mm (coté rails verticaux) 130 mm (coté ligne compensation)	
EM Ecoinçon treuil ou moteur		120 mm	
HP Hauteur de passage		HP = HA	
SSG Cote sous les supports galets		HP - 184 mm	
PO Porte ouverte		HP - 442 mm	
AS Distance Axe/Sol		HP + 341 mm	
R Refoulement	HP + 636 mm	HP + 856 (treuil ou moteur Indus) HP + 636 (moteur Intellidrive 400)	

Levée Normale en Pente LNP

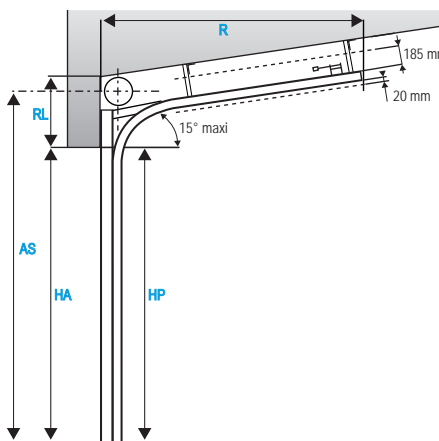

	Porte manuelle	Porte treuil	Porte motorisée
RL Retombée de linteau minimum		460 mm (HP ≤ 3680 mm) 490 mm (HP ≥ 3680 mm)	
ECD/ECG Ecoinçon droit ou gauche minimum		100 mm (coté rails verticaux) 130 mm (coté ligne compensation)	
EM Ecoinçon treuil ou moteur		120 mm	
HP Hauteur de passage		HP = HA	
AS Distance Axe/Sol		HP + 381 mm	
R Refoulement	HP + 636 mm	HP + 856 (treuil ou moteur Indus) HP + 636 (moteur Intellidrive 400)	

Levée Haute LH

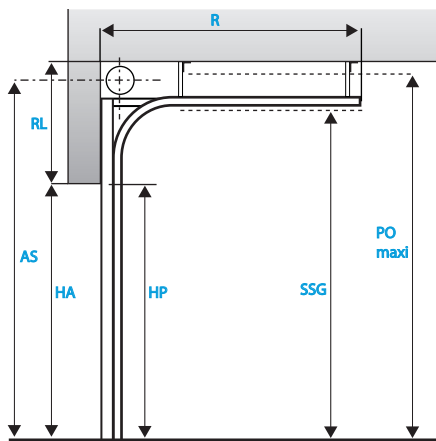

	Porte manuelle	Porte treuil	Porte motorisée
RL Retombée de linteau	$600 \leq RL \leq 3\,250$ mm		
ECD/ECG Ecoincçon droit ou gauche minimum	100 mm (coté rails verticaux) 130 mm (coté ligne compensation)		
EM Ecoincçon treuil ou moteur	120 mm		
HP Hauteur de passage	HP = HA		

	HP ≤ 5000 mm et RL ≤ 1640 mm	HP ≤ 5000 mm et 1641 mm ≤ RL ≤ 3250 mm
SSG Cote sous le supports galets	HP + RL - 290 mm	HP + RL - 330 mm
PO Porte ouverte	HP + RL - 32 mm	HP + RL - 72 mm
AS Distance Axe/Sol	HP + RL - 99 mm	HP + RL - 123 mm
R Refolement	Manuel ou Int 400 HP - RL + 630 mm	Treuil ou Indus HP - RL + 870 mm
		HP - RL + 590 mm HP - RL + 830 mm

Levée Haute en Pente LHP

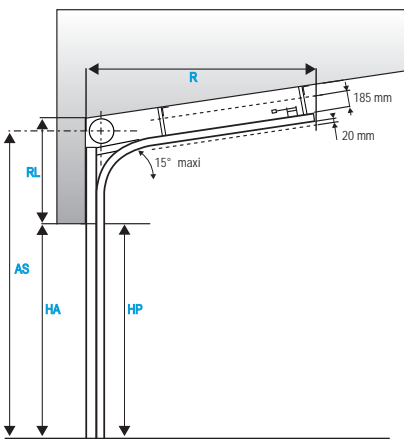

	Porte manuelle	Porte treuil	Porte motorisée
RL Retombée de linteau minimum	$600 \leq RL \leq 3\,250$ mm		
ECD/ECG Ecoincçon droit ou gauche minimum	100 mm (coté rails verticaux) 130 mm (coté ligne compensation)		
EM Ecoincçon treuil ou moteur	120 mm		
HP Hauteur de passage	HP = HA		

	HP ≤ 5000 mm et RL ≤ 1640 mm	HP ≤ 5000 mm et 1641 mm ≤ RL ≤ 3250 mm
AS Distance Axe/Sol	HP + RL - 99 mm	HP + RL - 123 mm
R Refolement	Manuel ou Int 400 HP - RL + 680 mm	Treuil ou Indus HP - RL + 920 mm
		HP - RL + 920 mm HP - RL + 880 mm

Levée Verticalement LV

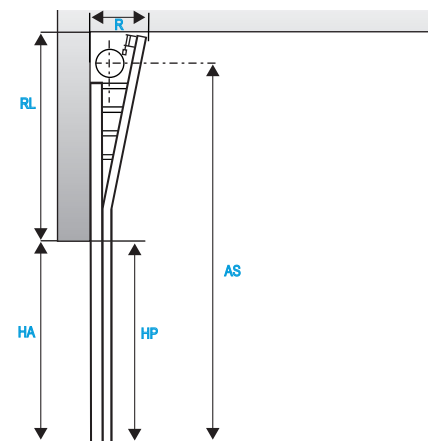

	Porte manuelle	Porte treuil	Porte motorisée
RL Retombée de linteau minimum	HP + 420 mm		
ECD/ECG Ecoincçon droit ou gauche minimum	100 mm (coté rails verticaux) 130 mm (coté ligne compensation)		
EM Ecoincçon treuil ou moteur	120 mm		
HP Hauteur de passage	HP = HA = 4 500 max		
AS Distance Axe/Sol	(2 x HP) + 297 mm (HP ≤ 3 300 mm) (2 x HP) + 322 mm (3301 ≤ HP ≤ 4 500 mm)		
R Refolement	((HP+395) x 0,06) + 146		

Catalogue Technique

TREUIL ET MOTORISATIONS

“A chaque usage, une motorisation adaptée”

Ces 3 moteurs peuvent fonctionner dans les 4 modes de fonctionnement : Pression maintenue, Mixte, Impulsion ou Automatique

Ils intègrent une manoeuvre de dépannage qui permet l'ouverture de la porte en cas de coupure de courant. Les réservations nécessaires aux moteurs dépendent de la taille et du poids de la porte, consultez votre revendeur pour connaître les valeurs exactes.

Moteurs Industriel 230V mono et 400V

Pour un usage de 40 à 100 cycles non consécutifs par jour selon la version du moteur

Débrayage par
cordon



Débrayage par
treuil à chaîne



Intellidrive 400

Moteur basse tension (24V) à usage intensif
Alimentation en 230V
Jusqu'à 150 cycles par jour
Possibilité d'ouverture partielle



Treuil à chaîne 1/3



CONTRÔLE D'ACCES



axibox®

- Contrôle des accès par téléphone
- Gestion informatique des utilisateurs
- Planning et historique

ACCESSOIRES DE COMMANDE

Commandes	Isol-R Elément-R - Liné-R
Boîte à 1, 2 ou 3 boutons	oui
Boîte à clefs	oui
Boîte à clefs bipolaire	oui
Digicode	oui
Télécommande 4 fonctions (mode impulsion automatique)	oui
Boucle magnétique	oui
Tube routier	oui



Boîte à bouton basculant



Digicode



Télécommande



Boîte à 2 boutons

Boîtes à boutons



Pose encastrée



Pose en saillie

Boîtes à clef

Les organes de sécurité, barre palpeuse, feu clignotant, cellules dépendent du mode de fonctionnement choisi

OPTION PORTILLON

Réalisé pour assurer un passage piétonnier facile dans les portes sectionnelles Industrie (hors tablier Mono-rainuré et Cassettes)

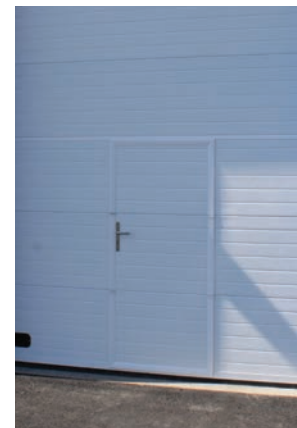

Dimensions de passage du portillon

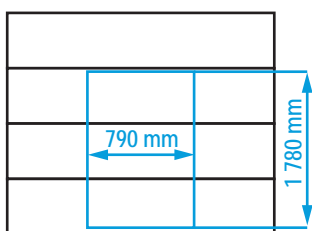

Hauteur de seuil : 60 mm

Dimensions requises de la Porte Sectionnelle

	Minimum	Maximum
Largeur de passage	2 400 mm	5 000 mm
Hauteur de passage	2 200 mm	5 000 mm

Sens ouverture : poussant droit ou gauche

Encadrement

assorti à la couleur de la porte



Plus de 180 couleurs Ral au choix

Catalogue Technique

OPTION HUBLOTS⁽¹⁾

Coins carrés

Hublot vitré à double paroi en acrylique
Tous panneaux sauf tablier à cassettes

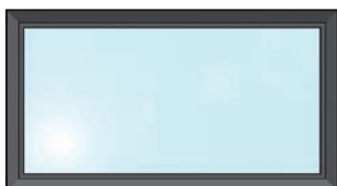

Dimensions
675 x 365 mm

Épaisseur hublot
2 et 3 mm



Coins arrondis

Hublot vitré à double paroi en acrylique
Tous panneaux sauf tablier cassettes



Dimensions
630 x 195 mm

Épaisseur hublot
2 mm

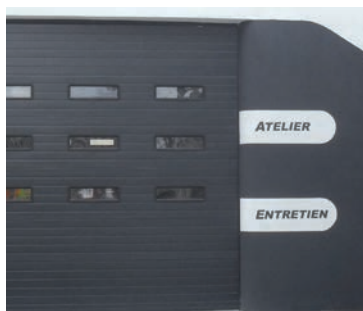

Encadrement

Vitrage



Noir

Transparent

Nombre de rangées

- Si LP ≤ 5 000 : 3 rangées maximum
- Si LP > 5 000 : 1 rangée maximum pour hublots à coins carrés
- 2 rangées maximum pour hublots à coins arrondis

Nombre de hublots par panneau :

Dimensions des panneaux	Nombre de hublots
LP < 2 000 mm	1
2 000 ≤ LP < 3 000 mm	2
3 000 ≤ LP < 4 000 mm	3
4 000 ≤ LP < 5 000 mm	4
5 000 ≤ LP < 6 000 mm	5

Les hublots de notre gamme "Portes de garage résidentielles" sont aussi disponibles pour les portes sectionnelles Industrie, consultez votre revendeur

(1) uniquement pour porte Isol-R

AUTRES OPTIONS

Mixage

Possibilité de mixage de panneaux moussés et panneaux vitrés

Mixage possible entre des panneaux isolés et panneaux vitrés uniquement

- Incompatible avec l'option Portillon
- 3 panneaux vitrés maximum sur porte Isol-R
- 2 panneaux pleins maximum sur porte Élément-R ou Liné-R (panneau bas non compris)
- autres combinaisons sur demande

Accessoires pour porte Isol-R

Grille de ventilation	440 x 330 mm de 1 à 4 selon dim. sauf tablier cassettes
Faux-linteau d'habillage	Nécessaire en cas de retombée de linteau insuffisante
Faux-écoinçon d'habillage	Nécessaire en cas d'écoinçon insuffisant
Serrure	Uniquement pour porte sans portillon
Kit Raidisseurs	Pour porte laquée couleur sombre

Pour l'Habitat, les Commerces et l'Industrie

Grilles & Rideaux

- De l'occultation à la transparence totale
- La sécurité de 0,8 à 14,5 m de large

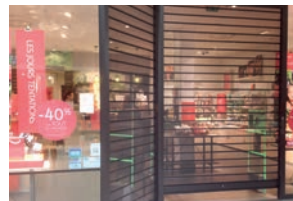

Volets roulants

- Pour nouvelles constructions ou rénovations
- Commandes individuelles et générales



Portes de garage résidentielles

- Sectionnelles avec large choix de finitions
- Portes à enroulement



Portails en Aluminium

- 12 lignes, du traditionnel au contemporain
- Portails battants, coulissants, portillons et clôtures





www.la-toulousaine.com



Pour vous aider dans votre choix, faites confiance à votre installateur :